

## OUTILLAGE NÉCESSAIRE

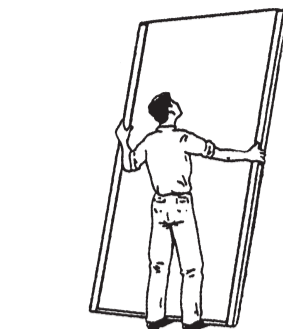

## DÉBALLAGE ET MANIPULATION DU PRODUIT



Il est vivement conseillé de manipuler verticalement les vantaux après leur déballage.

Les vis et chevilles (non fournies) sont à adapter selon la nature du sol et du plafond.

## MONTAGE DE LA FAÇADE PORTES COULISSANTES

### 1 Pose des rails

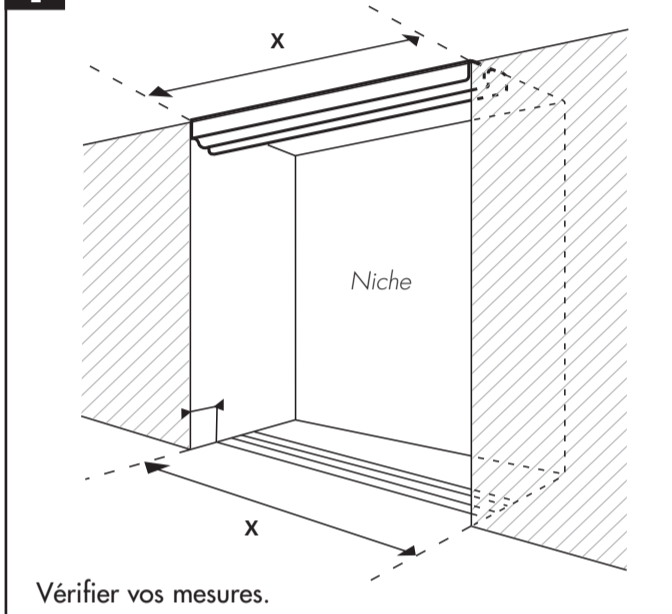

### 2 Recoupe éventuelle des rails

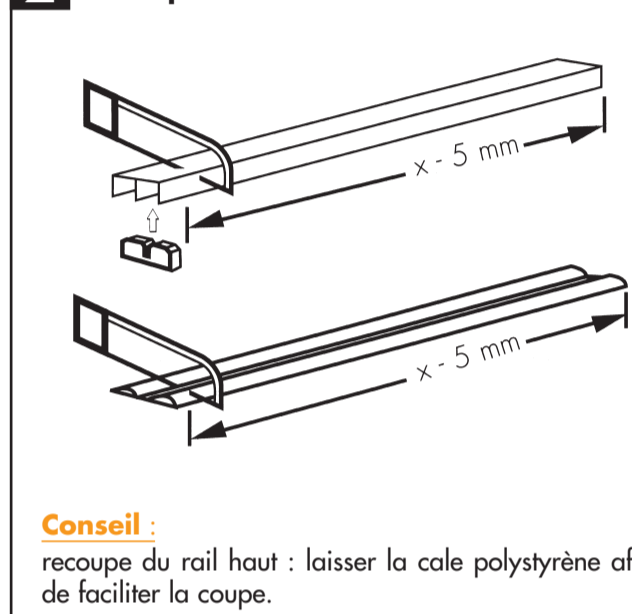

### 3 Préparation du rail haut

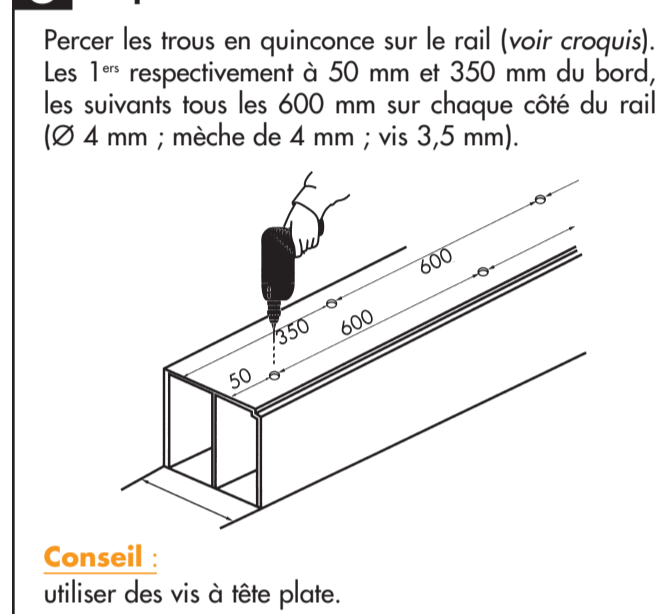

### 4 Installation des déclencheurs d'amortisseur

Vous devez pré-installer les déclencheurs d'amortisseur dans le rail haut avant de fixer celui-ci.

**ÉTAPE 1 :** Placer le déclencheur dans la gorge du rail.

**ÉTAPE 2 :** Positionner le déclencheur, à la cote indiquée, en fonction de la forme de votre profil, en partant du bord du déclencheur à l'extrémité du rail haut.

**ÉTAPE 3 :** Repérer le milieu du trou oblong, puis percer le rail avec un foret de 2 mm.

**ÉTAPE 4 :** Renouveler l'opération sur la 2<sup>e</sup> voie du rail, ainsi que sur l'autre extrémité.

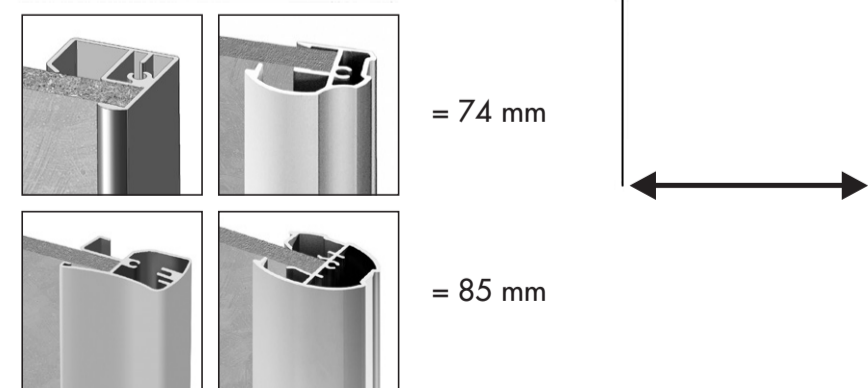
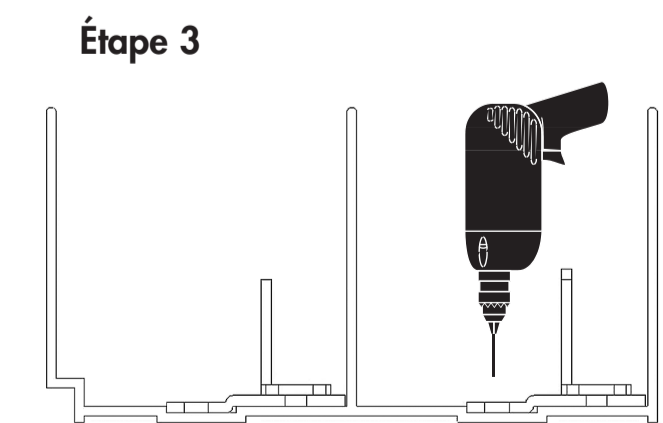
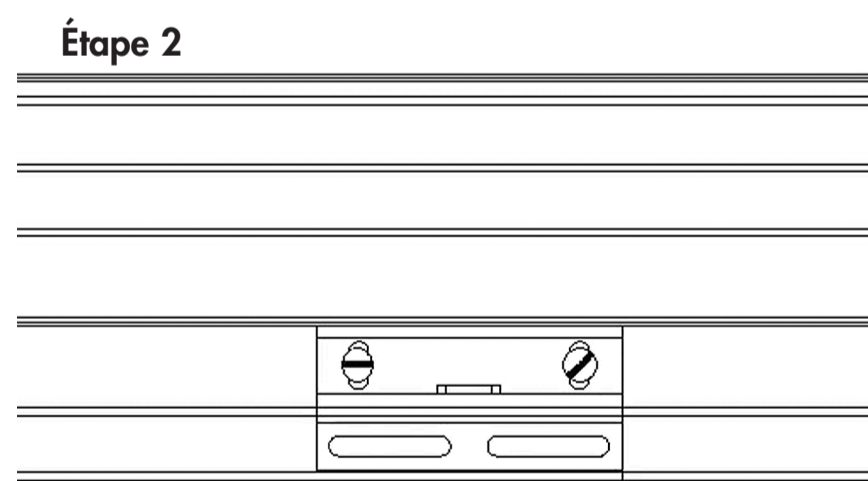
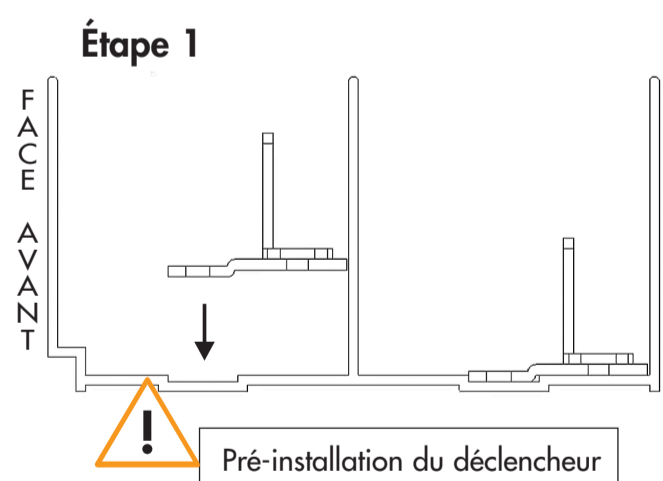

### 5 Préparation du rail bas

Perçer dans l'axe de ce dernier, des trous tous les 500 mm (Ø 4 mm ; mèche de 4 mm ; vis 3,5 mm). Le 1<sup>er</sup> étant à 50 mm du bord.

Si vous ne pouvez pas visser le rail bas (ex. plancher chauffant), utiliser un adhésif double face mousse.

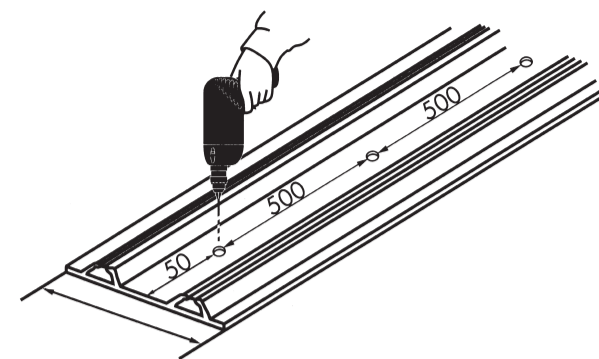

### 7 Visser les déclencheurs dans le rail haut

Visser les déclencheurs dans le rail haut dans les trous réalisés en étape 4.

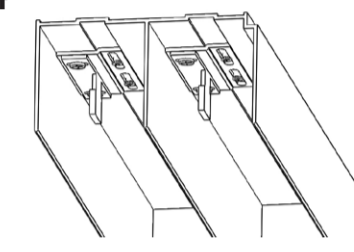

### 9 Préparation des guides bas

Débloquer de la roulette basse

Avant d'installer votre vantail, il faut préalablement débloquer les guides bas.

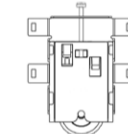

Visser la vis jusqu'à ce que votre guide se libère comme sur le croquis ci-contre.

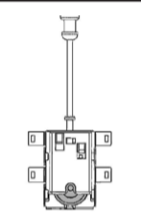

### 10 Mise en place des vantaux

Vous devez d'abord mettre en place le ou les vantaux arrière(s).

Engagez le vantail légèrement incliné de manière à introduire les guides hauts dans le rail supérieur.

Une fois le vantail à l'aplomb de son chemin de roulement bas, posez délicatement le vantail.

Posez la roulette dans le rail bas.

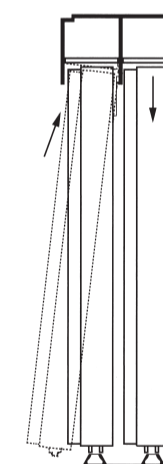

**Conseil :**

avec une façade 3 vantaux dont un miroir central, positionnez le vantail miroir sur la voie avant du rail.

### 6 Positionnement des rails haut et bas

Poser votre rail haut. Si votre placard se trouve dans une niche, fixer votre rail au bord de la niche ou en retrait de 10 mm si bandeau. À l'aide d'un fil à plomb (indispensable) comme l'indique le croquis, positionner le rail bas en retrait de 30 mm de la face avant du rail haut pour le profil laqué et de 40 mm à cause du bandeau pour le profil enrobé.

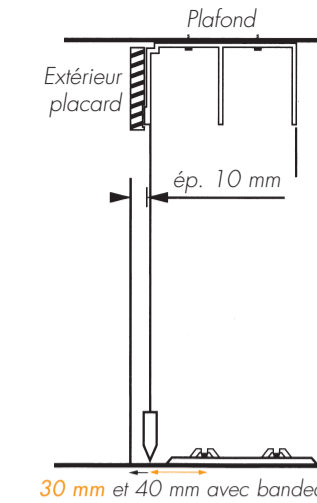

**IMPORTANT :**

le respect de cette cote est nécessaire pour le bon fonctionnement des portes.

### 8 Préparation des guides hauts

Avant d'installer votre vantail il faut préalablement armer l'amortisseur.

1- Armement des amortisseurs

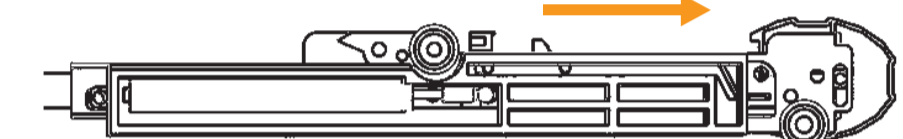

Poussez le verrou jusqu'au blocage de celui-ci comme sur le dessin ci-dessous.

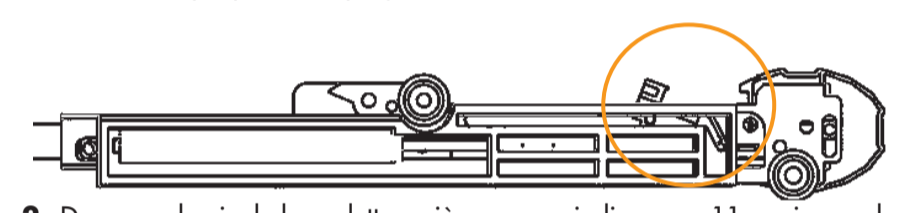

2- Desserrez la vis de la roulette arrière comme indiqué en 11, mais sans la libérer complètement afin de ne pas gêner l'insertion du vantail

### 11 Ajustement des guides hauts

Sur l'arrière des vantaux dévissez la vis de la roulette arrière afin que celle-ci vienne en contact sur le rail.

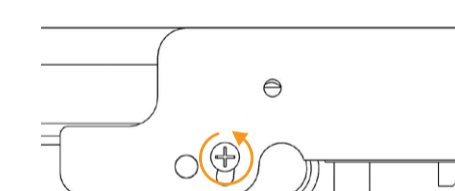

Resserrez la vis une fois la roulette en place.

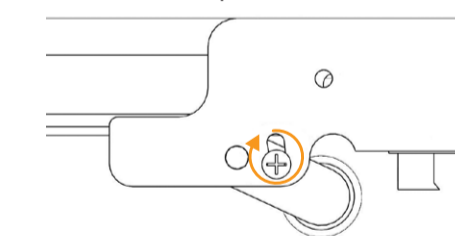

### 12 Réglage de l'aplomb et de la hauteur

Régler la hauteur de votre vantail jusqu'à ce que l'amortisseur accroche le déclencheur de fin de course. Réglage éventuel de l'aplomb et de l'amortisseur par rapport aux murs.

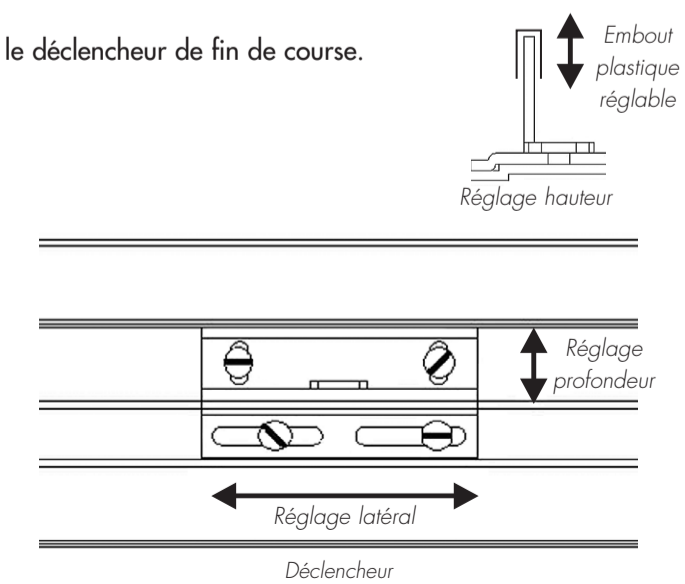
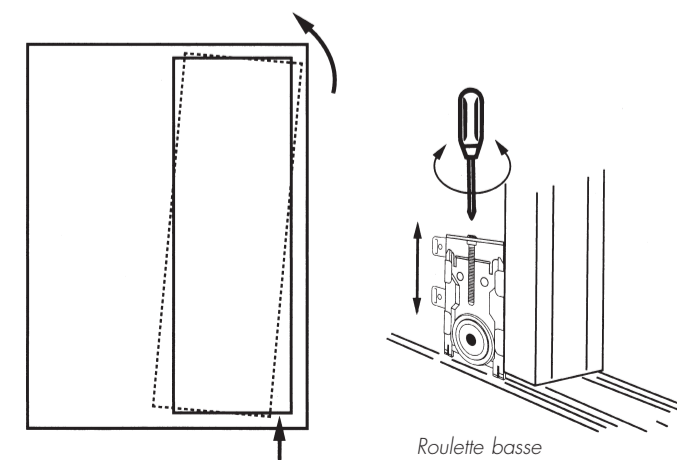

## IMPORTANT

Dans le cas d'un panneau prêt-à-peindre, recommandations importantes :

- si vous appliquez une peinture ou un vernis, veillez à l'appliquer au recto et au verso, afin de contre-balancer l'effet de traction sur la porte. Vous préservez ainsi sa rigidité.

- de la même façon, pour la pose de papier peint, nous vous recommandons une pose recto-verso.

